

YANMAR 認定

電子制御コモンレールエンジン [8LV350J] 対応

選べるダイヤル組合せで充実した機能
簡単セッティング
舵リモコンなど各種オプション接続可能

システム型式
B-CAN-8LV



PT-21FL-C16

セレクトSW
+
釣楽タイマー

PT-31MVL-C16

セレクトSW
+
シフト+釣楽
+
スロットル+中立タイマー

PT-41TWVL-C16

セレクトSW
+
シフト+釣楽
+
スロットル+中立タイマー
+
トロリング

電子制御エンジン搭載艇専用のリモコンシステム。
ネットワーク接続により設置性や拡張性に優れ、設置調整も簡単になりました。
他のリモコンダイヤルとの組み合わせにも柔軟に対応します。

エンジンリモコンセット例

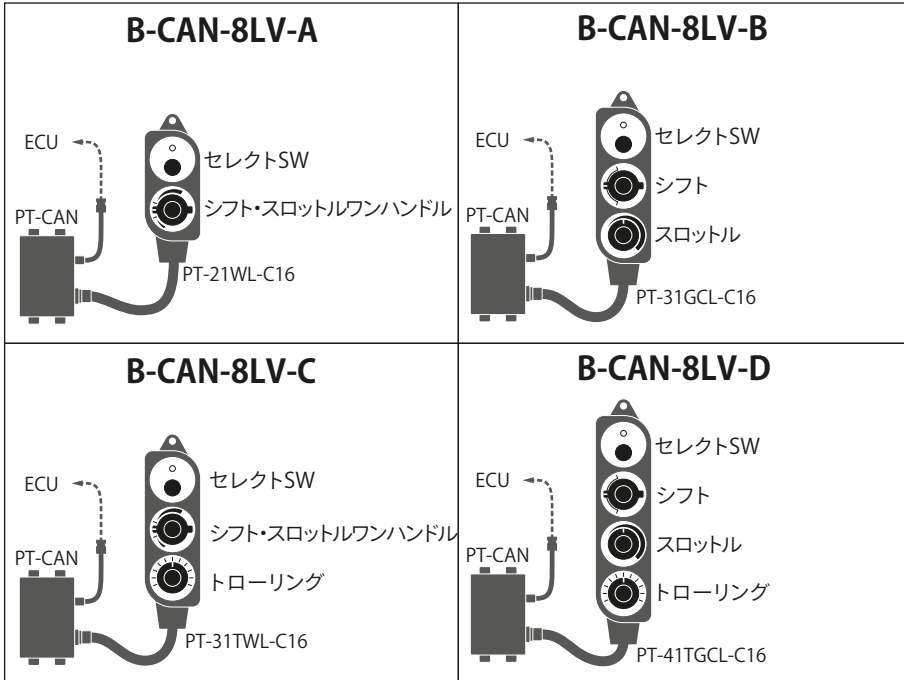

PT-CAN中継ボックス



コンパクトな中継ボックスでエンジンECUとリモコンを接続します。

釣楽リモコンセット例

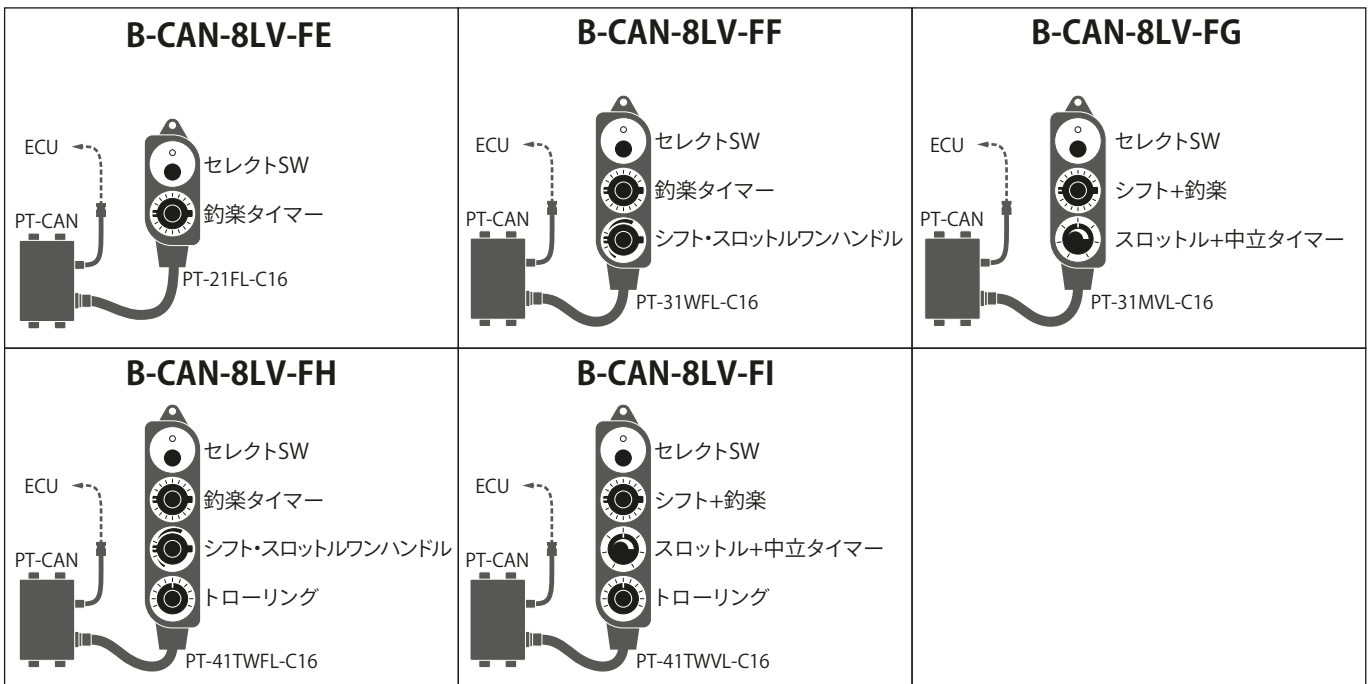

<<ご購入の前に>>

- 仕様及び外観は、技術改善等により予告なく変更する事がありますのでご了承下さい。
- 製品購入にあたっては、取り付け工事費、オプション、消費税等は別途請求させていただきます。
- 印刷物と製品では多少色合いが異なる場合があります。あらかじめご了承下さい。
- 詳しくは販売店、または当社までご相談下さい。



安全に関する
ご注意

ご使用前に「取扱説明書」をよくお読みになり、正しくお使い下さい。