

marol marine

電子油圧操舵システム CB-142

動力追加型 **A-P**
手動追加型 **M-P**

どこからでも操作出来るリモコン操舵システム

手動操舵、動力操舵どちらにも取り付け可能。
コンパクトなリモコン発信器で軽快な操作。



既設の手動油圧操舵システムや動力操舵システムに追加してリモコン操舵を可能にします。操舵発信器はトータル3箇所まで設置可能。操船しやすい場所に設置したり、ポータブル発信器で持ち運んで操船することもできます。



**ポータブル発信器
PT-10C**

タフで軽量の1ダイヤル型ポータブルリモコン。持ち運べばどこからでも操船可能です。
ケーブル長=12メートル



**コントロールアンプ
CB-142**

シンプルな操作スイッチと見やすい舵角表示の付いた制御装置。発信器は3台まで接続出来ます。



**ヘルム発信器
DTX-10**

狭い場所にも設置可能な小型ヘルム発信器。小径ハンドルは指1本で操作できる電気式。舵角表示も付いた、便利な発信器です。

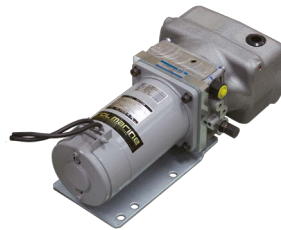

**DCモーターポンプ
HRP-04**

手動もしくはエンジン駆動ポンプのないシステム用DCモーターポンプユニット。

A-P パワーユニット駆動 (動力追加型)

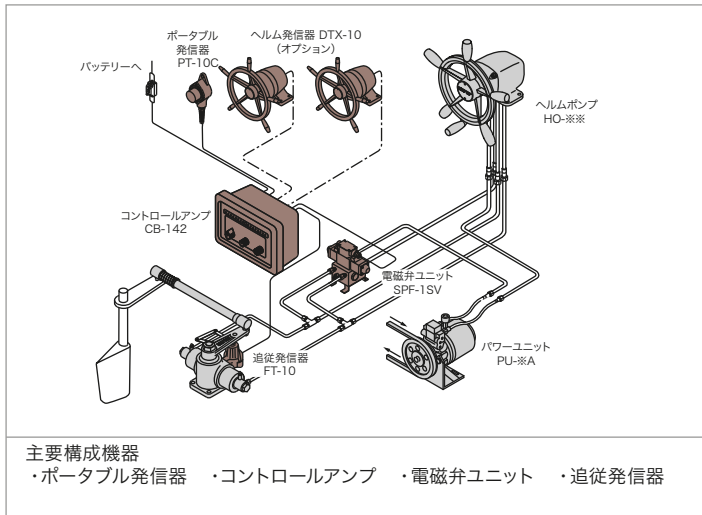

M-P DCモーター駆動 (手動追加型)

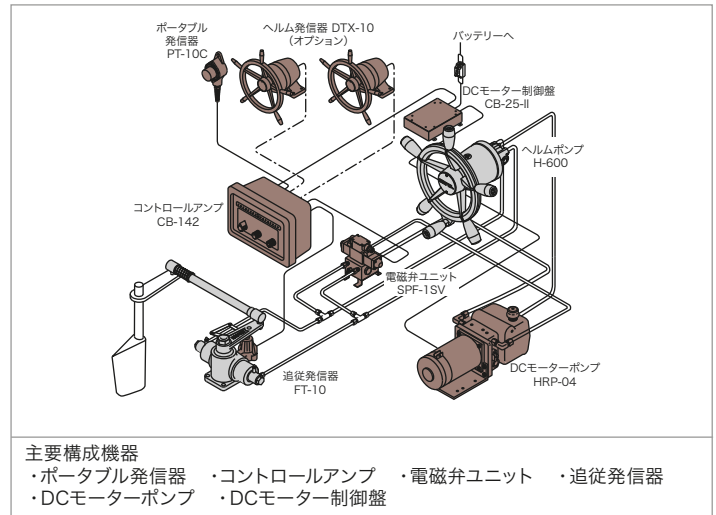

パワーユニット
PU-**A



電磁弁ユニット
SPF-13V



追従発信器
FT-10-2



DCモーター制御盤
CB-25-II

<<ご購入の前に>>

- 仕様及び外観は、技術改善等により予告なく変更する事がありますのでご了承下さい。
- 製品購入にあたっては、取り付け工事費、オプション、消費税等は別途請求させていただきます。
- 印刷物と製品では多少色合いが異なる場合があります。あらかじめご了承下さい。
- 詳しくは販売店、または当社までご相談下さい。



安全に関する
ご注意

ご使用前に「取扱説明書」をよくお読みになり、正しくお使い下さい。